

MIO 44



Rafał Stanuch P.P.H.U. AWEX Sp. z o.o.
ul. Długa 39, Masłomiaża
32-091 Michałowice
tel: +48 12 681 55 00
fax: +48 12 681 55 22
www.awex.eu

INSTRUKCJA MONTAŻU

ASSEMBLY INSTRUCTIONS

SPECYFIKACJA TECHNICZNA:

- Napięcie zasilania: 16 - 30 [V] DC
- Pobór prądu w dozorowaniu: <200 [µA]*
- Pobór prądu w alarmie: <500 [µA]*
- Obciążalność styków DC: 2 [A], 30 [V], max. 60 [W]*
- Izolator zwarć: wbudowany, obustronny
- Temperatura pracy: od -10 [°C] do 55 [°C]
- Stopień ochrony: IP 66*
- Kolor obudowy: szary
- Waga: 300 [g] / 450 [g]
- Wymiary: 150x116x67 [mm] / 190x140x86 [mm]

CECHY CHARAKTERYSTYCZNE:

- Wyrób zgodny z normą EN 54-18:2005/AC:2007
- Wyrób zgodny z normą EN 54-17:2005/AC:2007
- Wyrób stosowany w budownictwie
- Wyrób przeznaczony do systemów sygnalizacji pożarowej
- Wejścia nadzorowane
- Wyjścia bezpotencjałowe NO/NC
- Funkcja FAIL-SAFE
- Korpus urządzenia wykonany z poliwęglanu

Aby zapewnić prawidłową i bezawaryjną pracę należy przestrzegać następujących zasad:

- Urządzenie może współpracować jedynie z centralą FAS i FASmini
- Wszystkie wyjścia (OUT) systemów zewnętrznych podłączone do wejść (IN) modułów MIO, muszą być odizolowane galwanicznie.
- Nie zaleca się instalowania modułów MIO na tych samych pętlach, na których znajdują się czujki lub ROPY.
- Instalację modułu powinna wykonywać osoba uprawniona do takich czynności oraz posiadająca odpowiedni certyfikat
- Minimum raz w roku należy przeprowadzić udokumentowany przegląd techniczny elementu
- Zabrania się wprowadzania jakichkolwiek zmian w konstrukcji układu elektronicznego oraz mechanicznego urządzenia
- Nie zaleca się monitorowania wyjść jednego urządzenia z 2 modułów MIO

WARUNKI GWARANCJI:

Warunkiem uznania gwarancji jest:

- Brak uszkodzeń mechanicznych
- Brak śladów ingerencji osób trzecich w konstrukcję elementu
- Prawidłowa eksploatacja zgodna z zaleceniami
- Prawidłowe podłączenie przewodu kontrolno-zasilającego

* cecha nie potwierdzona podczas oceny i weryfikacji stałości właściwości użytkowych prowadzonej przez CNBOP-PIB

TECHNICAL SPECIFICATION:

- Supply voltage: 16 - 30 [V] DC
- Current consumption in monitoring mode: <200 [µA]*
- Current consumption in alarm mode: <500 [µA]*
- Contact load capacity DC: 2A, 30 [V], max. 60 [W]*
- Short-circuit isolator: integrated, double-side type
- Working temperature: -10 [°C] to 55 [°C]
- Protection class: IP 66*
- Housing colour: grey
- Weight: 300 [g] / 450 [g]
- Dimensions: 150x116x67 [mm] / 190x140x86 [mm]

CHARACTERISTICS:

- Compliance with EN 54-18:2005/AC:2007
- Compliance with EN 54-17:2005/AC:2007
- Used for building industry
- Designed for fire detection and alarm systems
- Supervised inputs
- Potential-free outputs NO/NC
- FAIL-SAFE function
- Polycarbonate housing

In order to ensure correct and failure-free operation, the following rules must be followed:

- Use only with FAS and FASmini units
- All outputs (OUT) of external systems that are connected to the MIO inputs (IN), must be galvanically isolated
- It is not recommended to install MIO modules in the same loop that detectors and MCP are
- Installation of the module can be only performed by qualified and certified personnel
- Perform documented inspections of the device at least every year
- No modifications to the electronic or mechanical elements can be made
- It is not recommended to monitor inputs of one device by two MIO modules

WARRANTY CONDITIONS:

- Requirements for warranty service acceptance:
- No mechanical damage
- No signs of unauthorized modifications of the device
- Correct use acc. to manufacturer's recommendations
- Correct connection of the control and supply cable

* feature not confirmed during the assessment and verification of „constancy of performance” carried out by CNBOP-PIB



Certyfikat nr / Certificate No.: 1438-CPR-0519
DoP nr / DoP No.: 14/FS/2017/PL
Dane techniczne: DTR MIO 44 v26.0
Technical data: UM MIO 44 v26.0

OGÓLNE WARUNKI GWARANCJI dostępne są na stronie internetowej producenta www.awex.eu

Zamówiony towar wyprodukowany wg indywidualnego zamówienia odbiegający od standardowej oferty firmy Awex nie podlega zwrotowi.

GENERAL CONDITIONS OF WARRANTY are available on manufacturer's website at www.awex.eu

The goods ordered that were manufactured according to the individual order and differ from the standard offer of Awex may be not returned.

1 OBUDOWA MIO 44 - WERSJA S

HOUSING COVER OF MIO 44 - VERSION S

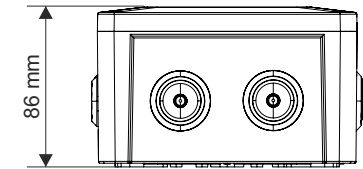
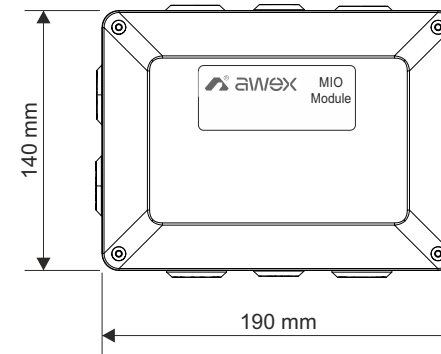

2 OBUDOWA MIO 44 - WERSJA O

HOUSING COVER OF MIO 44 - VERSION O

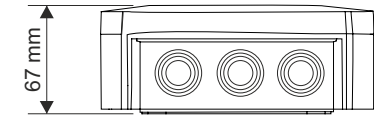
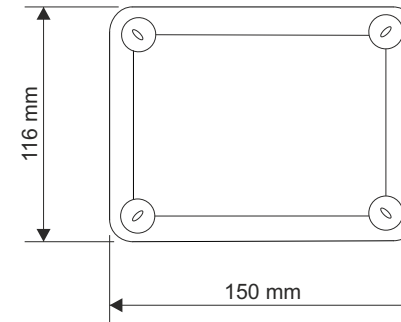

3 MONTAŻ MODUŁU DO ELEMENTU KONSTRUKCYJNEGO

INSTALLATION OF THE MODULE TO THE STRUCTURAL ELEMENT

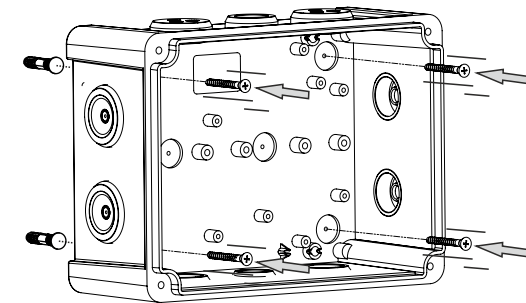
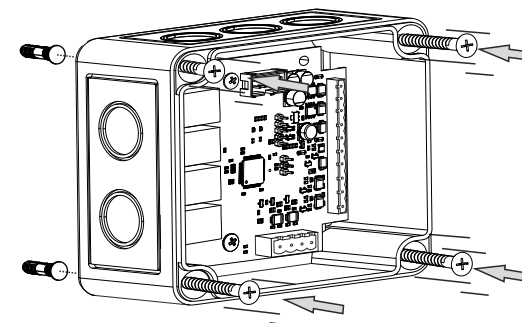

zalecane kołki / recommended rawlplugs Ø6

4 PODŁĄCZENIE PRZEWODU ZASILAJĄCEGO DO WZ 4

FITTING THE SUPPLY CABLE TO WZ 4

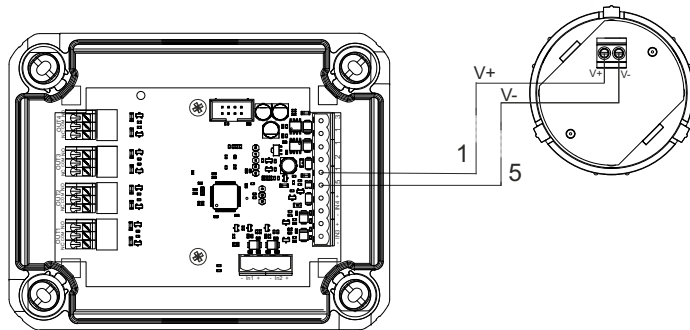

5 PARAMETRYZACJA WEJŚĆ

INPUT PARAMETERISATION

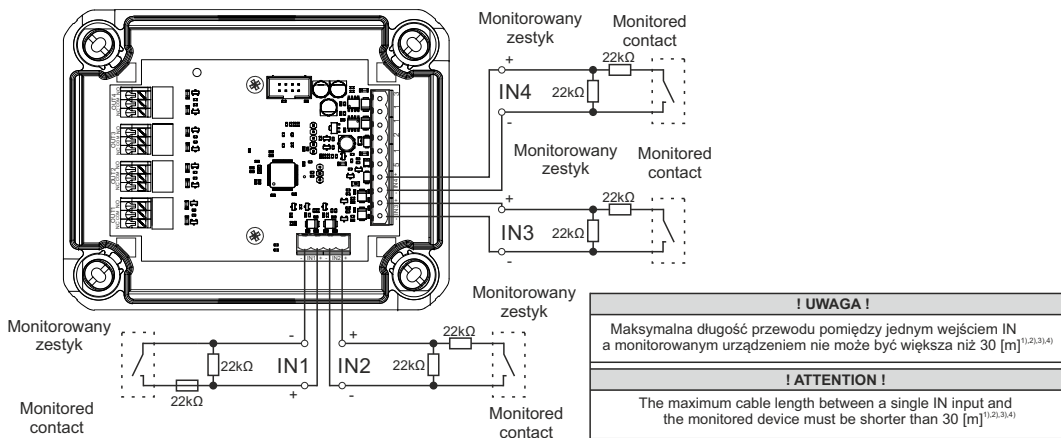

6 PODŁĄCZENIE WYJŚĆ

CONNECTION OUTPUTS

! UWAGA !
Maksymalne obciążenie dla jednego wyjścia OUT wynosi: 2 [A], 30 [V] DC - obciążenie rezystancyjne
! ATTENTION !
The maximum load for a single OUT output is: 2 [A], 30 [V] DC - resistive load

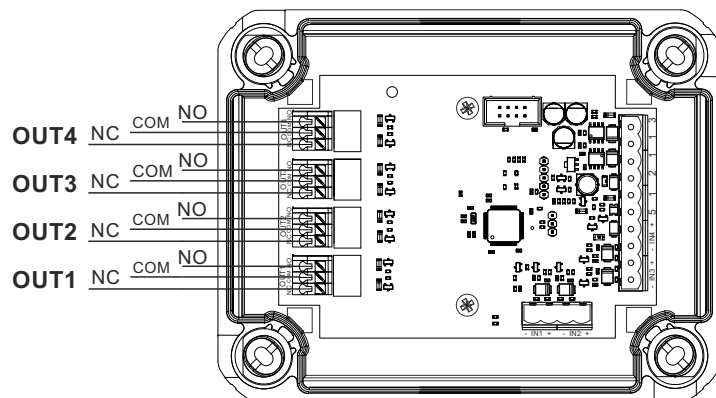

Oznaczenie złącza	Oznaczenie styku
NC	Normalnie zamknięty
COM	Masa, styk wspólny
NO	Normalnie otwarty
Connection	Contact
NC	Normally closed
COM	Common contact
NO	Normally open

7 PODŁĄCZENIE PRZEWODU KONTROLNO-ZASILAJĄCEGO

CONNECTION OF THE CONTROL AND SUPPLY CABLE

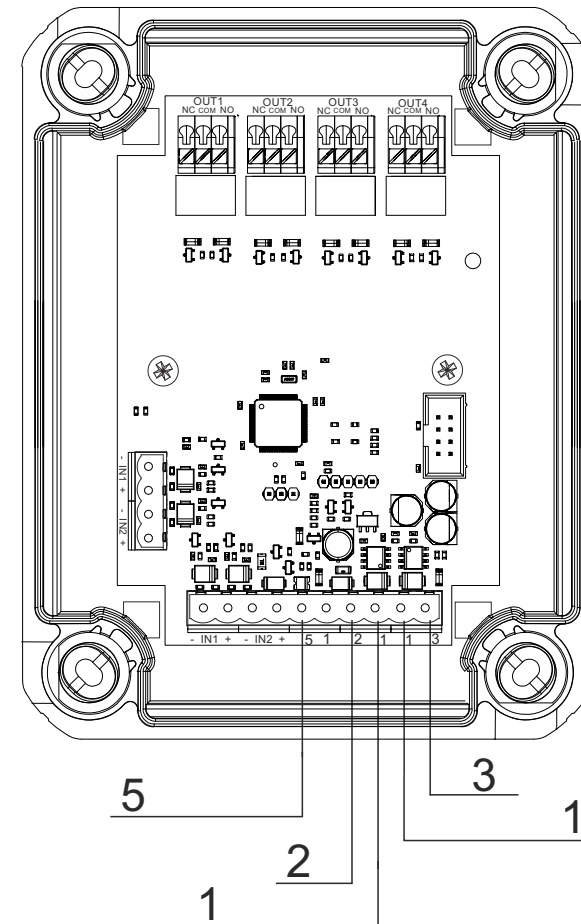

Oznaczenia złączy podłączeniowych modułu	
Numer złącza	Oznaczenie przewodu linii dozorowej
1	Przewód (+)
2	Przewód wejściowy (-)
3	Przewód wyjściowy (-)
5	Przewód zasilający WZ (-)

Identification of module connection terminals	
Terminal	Identification of the detection line wires
1	Wire (+)
2	Input line (-)
3	Output line (-)
5	Supply cable WZ (-)

ZALECENIA PRODUCENTA DOTYCZĄCE MONTAŻU:

Rysunki zamieszczone w instrukcji mogą nieznacznie różnić się od wyrobów gotowych.
Moduł należy instalować w liniach dozorowych za pomocą przewodów YnTKSYekw lub HTKSHekw.
Przewody kontrolno-zasilające należy podłączyć do zacisków znajdujących się na płytce PCB urządzenia.

MANUFACTURER'S RECOMMENDATION FOR INSTALLATION:

The drawing enclosed in this instruction may be very different than in the finished product.
The module should be installed in detection lines using YnTKSYekw or HTKSHekw cables.
The control and supply cables should be connected to correct terminals located on the device PCB board.

1) Dla wejść IN zaleca się stosowanie przewodu jedнопарowego. Przy zastosowaniu przewodów wielopарowych niedopuszczalne jest wykorzystywanie pozostałych par do zasilania lub komunikacji pętlowej. For IN, it is recommended to use single pair cable. In case of multi pair cable usage, it is not permitted to use other wires for powering devices or for loop communication.

2) Zaleca się, aby przewody sygnałowe (do wejść IN) prowadzone były różnymi torami kablowymi w stosunku do kabli zasilających i pętli komunikacyjnej. It is recommended that signal cables (for IN) should be driven in different cable tracks than cables for powering devices and loop communication cables.

3) Rekomendowanym rodzajem parametryzacji wejść IN jest R20. The recommended parametrisation type is R20 (scheme).

4) Rezystory parametryzujące przewody podłączone do wejść IN należy bezwzględnie instalować w bezpośredniej bliskości monitorowanego urządzenia. Nie dopuszcza się montowania ich bezpośrednio w złączu IN! Parametrised resistors used for Ins, have to be installed near to the monitored device. It is not permitted to install it in the IN socket of MIO!