

MIO 22n



Rafał Stanuch P.P.H.U. AWEX Sp. z o.o.
ul. Długa 39, Masłomiaża
32-091 Michałowice
tel: +48 12 681 55 00
fax: +48 12 681 55 22
www.awex.eu

INSTRUKCJA MONTAŻU

ASSEMBLY INSTRUCTIONS

SPECYFIKACJA TECHNICZNA:

- Napięcie zasilania: 16 - 30 [V] DC
- Pobór prądu w dozorowaniu: <200 [µA]*
- Pobór prądu w alarmie: <500 [µA]*
- Obciążalność styków na wyjściach AC: 8 [A], 250 [V]*
DC: 8 [A], 30 [V]*
- Zakres monitorowanego napięcia na wyjściu LO: 9 - 220 [V] DC
HI: 77 - 220 [V] DC
HI: 60 - 250 [V] AC
- Aktywacja wejścia: bezpotencjałowy styk NO/NC
- Izolator zwarc: wbudowany, obustronny
- Temperatura pracy: od -10 [°C] do 55 [°C]
- Stopień ochrony: IP 66*
- Kolor obudowy: szary
- Waga: 450 [g] / 510 [g]
- Wymiary: 190x150x77 [mm] / 190x140x86 [mm]

CECHY CHARAKTERYSTYCZNE:

- Wyrób zgodny z normą EN 54-18:2005/AC:2007
- Wyrób zgodny z normą EN 54-17:2005/AC:2007
- Wyrób stosowany w budownictwie
- Wyrób przeznaczony do systemów sygnalizacji pożarowej
- Wejścia nadzorowane
- Wyjścia bezpotencjałowe NO/NC
- Funkcja FAIL-SAFE
- Korpus urządzenia wykonany z poliwęglanu

Aby zapewnić prawidłową i bezawaryjną pracę należy przestrzegać następujących zasad:

- Urządzenie może współpracować jedynie z centralą FAS i FASmini
- Instalację modułu powinna wykonywać osoba uprawniona do takich czynności oraz posiadająca odpowiedni certyfikat
- Minimum raz w roku należy przeprowadzić udokumentowany przegląd techniczny elementu
- Zabrania się wprowadzania jakichkolwiek zmian w konstrukcji układu elektronicznego oraz mechanicznego urządzenia

WARUNKI GWARANCJI:

- Warunkiem uznania gwarancji jest:
- Brak uszkodzeń mechanicznych
- Brak śladów ingerencji osób trzecich w konstrukcję elementu
- Prawidłowa eksploatacja zgodna z zaleceniami
- Prawidłowe podłączenie przewodu kontrolno-zasilającego

TECHNICAL SPECIFICATION:

- Supply voltage: 16 - 30 [V] DC
- Current consumption in monitoring mode: <200 [µA]*
- Current consumption in alarm mode: <500 [µA]*
- Output contact load capacity AC: 8 [A], 250 [V]*
DC: 8 [A], 30 [V]*
- Output voltage monitored range: LO: 9 - 220 [V] DC
HI: 77 - 220 [V] DC
HI: 60 - 250 [V] AC
- Input function: potential-free NO/NC contact
- Short-circuit isolator: integrated, double-side type
- Working temperature: -10 [°C] to 55 [°C]
- Protection class: IP 66*
- Housing colour: grey
- Weight: 450 [g] / 510 [g]
- Dimensions: 190x150x77 [mm] / 190x140x86 [mm]

CHARACTERISTICS:

- Compliance with EN 54-18:2005/AC:2007
- Compliance with EN 54-17:2005/AC:2007
- Used for building industry
- Designed for fire detection and alarm systems
- Supervised inputs
- Potential-free outputs NO/NC
- FAIL-SAFE function
- Polycarbonate housing

In order to ensure correct and failure-free operation, the following rules must be followed:

- Use only with FAS and FASmini units
- Installation of the module can be only performed by qualified and certified personnel
- Perform documented inspections of the device at least every year
- No modifications to the electronic or mechanical elements can be made

WARRANTY CONDITIONS:

- Requirements for warranty service acceptance:
- No mechanical damage
- No signs of unauthorized modifications of the device
- Correct use acc. to manufacturer's recommendations
- Correct connection of the control and supply cable

* cecha nie potwierdzona podczas oceny i weryfikacji stałości właściwości użytkowych prowadzonej przez CNBOP-PIB

* feature not confirmed during the assessment and verification of „constancy of performance” carried out by CNBOP-PIB



Certyfikat nr / Certificate No.: 1438-CPR-0519
DoP nr / DoP No.: 18/FS/2018/PL
Dane techniczne: DTR MIO 22n v26.0
Technical data: UM MIO 22n v26.0

OGÓLNE WARUNKI GWARANCJI dostępne są na stronie internetowej producenta www.awex.eu

Zamówiony towar wyprodukowany wg indywidualnego zamówienia odbiegający od standardowej oferty firmy Awex nie podlega zwrotowi.

GENERAL CONDITIONS OF WARRANTY are available on manufacturer's website at www.awex.eu

The goods ordered that were manufactured according to the individual order and differ from the standard offer of Awex may not be returned.

1 OBUDOWA MIO 22n - WERSJA S

HOUSING COVER OF MIO 22n - VERSION S

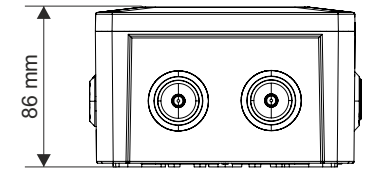
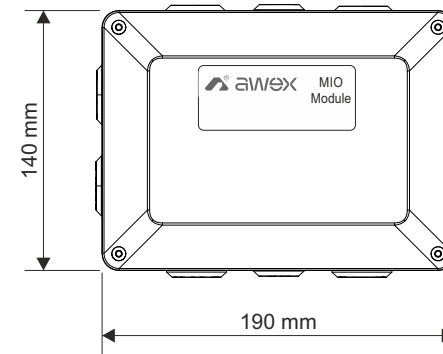

2 OBUDOWA MIO 22n - WERSJA O

HOUSING COVER OF MIO 22n - VERSION O

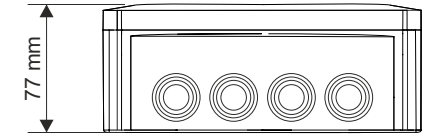
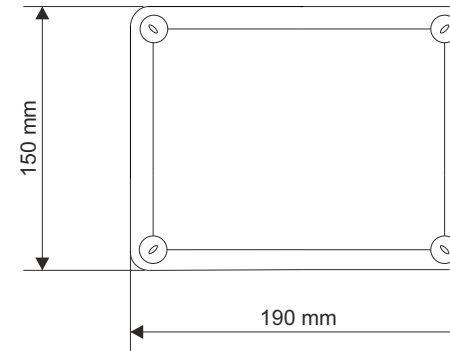

3 MONTAŻ MODUŁU DO ELEMENTU KONSTRUKCYJNEGO

INSTALLATION OF THE MODULE TO THE STRUCTURAL ELEMENT

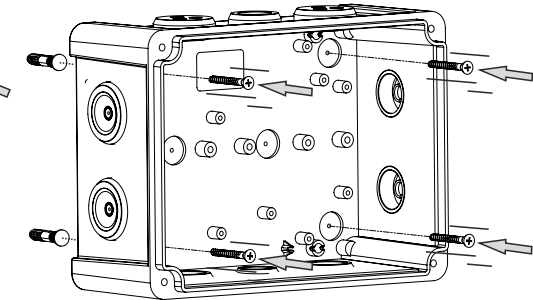
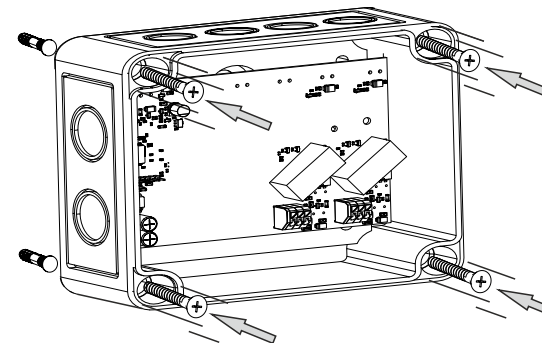

zalecane kołki / recommended rawlplugs Ø6

4 PODŁĄCZENIE PRZEWODU ZASILAJĄCEGO DO WZ 4

FITTING THE SUPPLY CABLE TO WZ 4

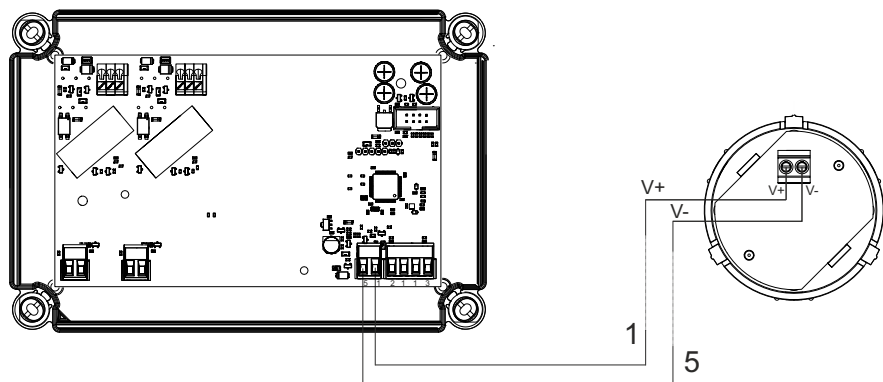

6 OBciążALNOŚĆ WYjŚĆ MODUŁU MIO 22n

MIO 22n OUTPUT LOAD

! UWAGA !			
Moduł	Klasa obciążenia*	Rodzaj zasilania	Maksymalna obciążalność
MIO22n	AC-1	Jednofazowe AC	8 [A], 250 [V] AC
	AC-3	Jednofazowe AC	0,37 [kW], 240 [V] AC
	AC15	Jednofazowe AC	3 [A], 120 [V] AC 1,5 [A], 250 [V] AC
	DC1	DC	8 [A], 30 [V] DC 0,3 [A], 250 [V] DC
	DC13	DC	0,22 [A], 120 [V] DC 0,1 [A], 250 [V] DC

! ATTENTION !			
Module type	Class*	Power supply	Max current load
MIO22n	AC-1	single-phase AC	8 [A], 250 [V] AC
	AC-3	single-phase AC	0,37 [kW], 240 [V] AC
	AC15	single-phase AC	3 [A], 120 [V] AC 1,5 [A], 250 [V] AC
	DC1	DC	8 [A], 30 [V] DC 0,3 [A], 250 [V] DC
	DC13	DC	0,22 [A], 120 [V] DC 0,1 [A], 250 [V] DC

* w odniesieniu do kategorii zdefiniowanych przez PN-EN 60947-4-1 i PN-EN 60947-5-1

* according to categories defined in EN 60947-4-1 and EN 60947-5-1

5 PARAMETRYZACJA WEJŚĆ

INPUT PARAMETERIZATION

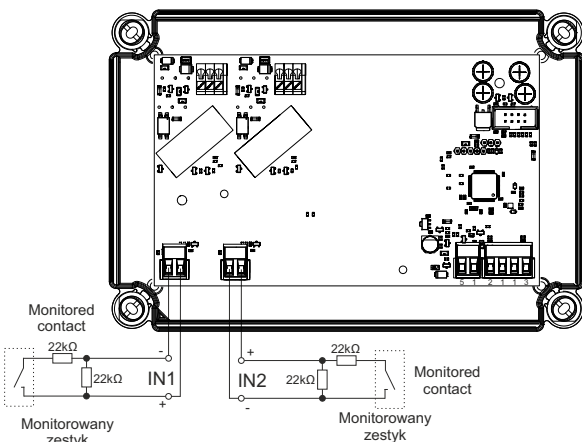

! UWAGA !
Maksymalna długość przewodu pomiędzy jednym wejściem IN a monitorowanym urządzeniem nie może być większa niż 30 [m]^{1)(2),3),4)}

! ATTENTION !
The maximum cable length between a single IN input and the monitored device must be shorter than 30 [m]^{1)(2),3),4)}

7 PODŁĄCZENIE PRZEWODU KONTROLNO-ZASILAJĄCEGO

CONNECTION OF THE CONTROL AND SUPPLY CABLE

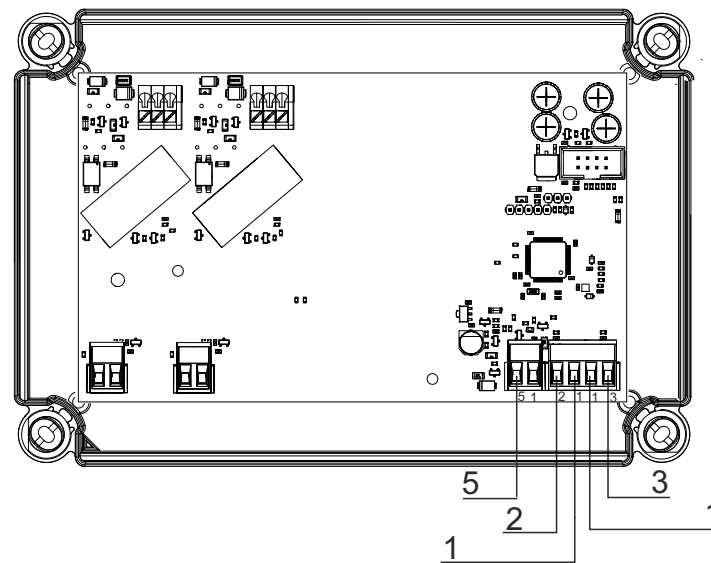

6 PODŁĄCZENIE WYjŚĆ

CONNECTION OUTPUTS

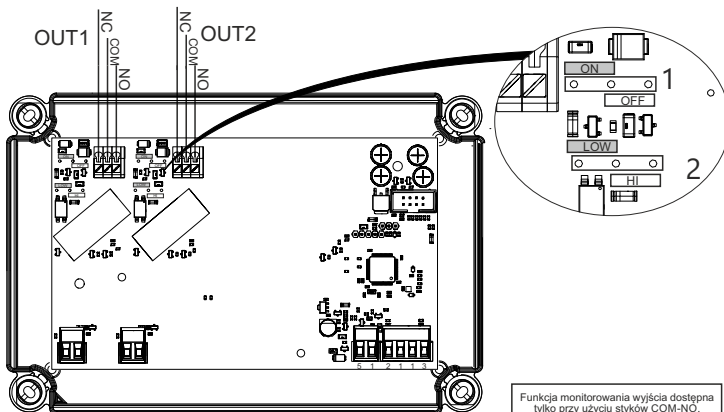

NR No.	Położenie zworki Jumper position	Nastawa Setting
1		ON: Monitorowanie załączone / Monitored ON
		OFF: Monitorowanie wyłączone / Monitored OFF
2		HI: 77 - 220V DC HI: 60 - 250V AC
		LO: 9 - 220V DC

Oznaczenie złącza	Oznaczenie styku
NC	Normalnie zamknięty
COM	Masa, styk wspólny
NO	Normalnie otwarty
Connection	Contact
NC	Normally closed
COM	Common contact
NO	Normally opened

Funkcja monitorowania wyjścia dostępna tylko przy użyciu styków COM-NO.
Output monitoring function is available only for COM-NO connection.

Oznaczenia złączy podłączeniowych modułu	
Numer złącza	Oznaczenie przewodu linii dozorowej
1	Przewód (+)
2	Przewód wejściowy (-)
3	Przewód wyjściowy (-)
5	Przewód zasilający WZ (-)

Identification of module connection terminals	
Terminal	Identification of the detection line wires
1	Wire (+)
2	Input line (-)
3	Output line (-)
5	Supply cable WZ (-)

ZALECENIA PRODUCENTA DOTYCZĄCE MONTAŻU:

Rysunki zamieszczone w instrukcji mogą nieznacznie różnić się od wyrobów gotowych.
Moduł należy instalować na liniach dozorowych za pomocą przewodów YnTKSYekw lub HTKSHekw.
Przewody kontrolno-zasilające należy podłączyć do zacisków znajdujących się na płytce PCB urządzenia.

MANUFACTURER'S RECOMMENDATION FOR INSTALLATION:

The drawing enclosed in this instruction may be vary than in the finished product.
The module should be installed in detection lines using YnTKSYekw or HTKSHekw cables.
The control and supply cables should be connected to correct terminals located on the device PCB board.

- 1) Dla wejść IN zaleca się stosowanie przewodu jedнопарowego. Przy zastosowaniu przewodów wielopарowych niedopuszczalne jest wykorzystywanie pozostałych par do zasilania lub komunikacji pętlowej. For IN, it is recommended to use single pair cable. In case of multi pair cable usage, it is not permitted to use other wires for powering devices or for loop communication.
- 2) Zaleca się, aby przewody sygnałowe (do wejść IN) prowadzone były różnymi torami kablowymi w stosunku do kabli zasilających i pętli komunikacyjnej. It is recommended that signal cables (for IN) should be driven in different cable tracks than cables for powering devices and loop communication cables.
- 3) Rekomendowanym rodzajem parametryzacji wejść IN jest R20. The recommended parametrisation type is R20 (scheme).
- 4) Rezystory parametryzujące przewody podłączone do wejść IN należy bezwzględnie instalować w bezpośredniej bliskości monitorowanego urządzenia. Nie dopuszcza się montowania ich bezpośrednio w złączu IN! Parametrised resistors used for Ins, have to be installed near to the monitored device. It is not permitted to install it in the IN socket of MIO!